

Caravan 2007

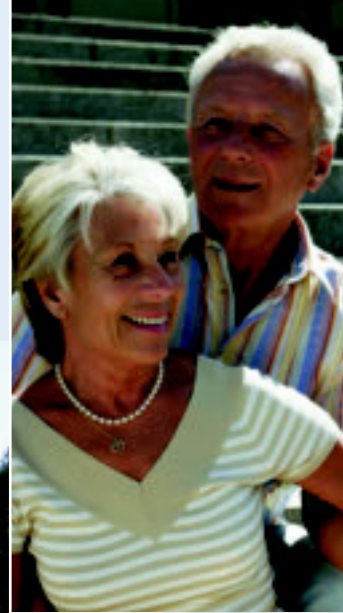

Zauber

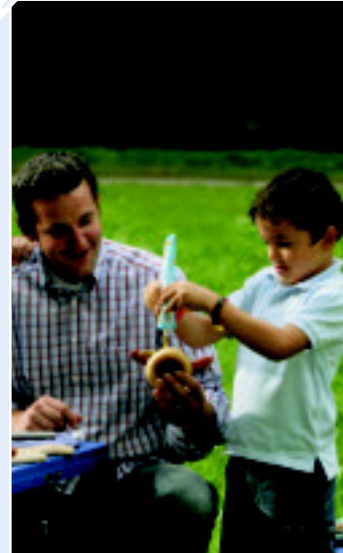

**EHYMER**  
Zukunft erfahren

# Zauber spüren



Lassen Sie sich verzaubern von der Welt der ERIBA-Caravans. Genießen Sie den Charme grenzenloser Urlaubsfreude, der Ihre Reise zu einem unvergesslichen Erlebnis werden lässt. Erleben Sie ein besonderes Gefühl der Freiheit.

Diese Broschüre beschreibt die HYMER-Caravan-Modelle.

Auf Wunsch senden wir Ihnen gerne unsere weiteren HYMER Broschüren „Alkoven 2007“, „Teilintegrierte 2007“, „Integrierte 2007“ sowie aktuelle Informationen über den neuen EXSIS-i zu.

Diese können Sie ganz einfach unter [www.hymer.com](http://www.hymer.com) anfordern.

Bitte beachten Sie die Hinweise auf der letzten Seite.



Surfen macht Spaß!

Unter [www.hymer.com](http://www.hymer.com) sind Sie jederzeit aktuell informiert.

Mit Hilfe des Fahrzeug-Konfigurators haben Sie die Möglichkeit, Ihr Fahrzeug nach Ihren ganz individuellen Wünschen zusammenzustellen.



# Inhalt



## Eriba-Touring

Der Klassiker mit dem bewährten Konzept. 4  
Aerodynamisch und windschnittig mit besten Nachlaufeigenschaften.

Eriba-Touring

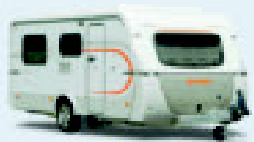

## Eriba-Feeling

Die moderne Interpretation eines Hubdach Caravans gepaart mit 10  
sportlichem Design, toller Straßenlage und PUAL-Bauweise.

Eriba-Feeling



## Eriba-Living

Der familienfreundliche Begleiter mit viel Platz 16  
und langlebigem Komfort.

Eriba-Living



## Eriba-Nova

Die Premiumklasse mit runder Außenoptik in 22  
souveräner Erscheinung.

Eriba-Nova



## Eriba-Nova S

Die Luxusklasse mit innovativen Detaillösungen, bester Verarbeitung 32  
und luxuriöser Ausstattung lässt keine Wünsche offen.

Eriba-Nova S

## Technische Details

42

## Grundrissvarianten

44

## Stoffkombinationen

50



*Eriba-Touring*

*Freiheit*





Die Eriba-Touring Caravans überzeugen seit fast 50 Jahren durch das bewährte AERO-System mit dem legendären Stahlrohrrahmen. Sie werden für ihre Windschnittigkeit, ihre kompakten Maße, ihr geringes Eigengewicht und ihre lange Lebensdauer geschätzt.





*Harmonie*



*Komfort*





*W*ohlfühlen dank harmonischer Abstimmung der Möbel und Wohnaccessoires. Die Vielzahl der Polsterstoff-Variationen bietet Ihnen viele Gestaltungsmöglichkeiten.

*D*ie Touring-Modellreihe bietet zahlreiche Grundrissvarianten. Wie Ihre Anforderungen auch aussehen mögen, hier finden Sie eine große Auswahl an Wohnraumideen.

*G*roßzügig komfortable Wohnlichkeit auf kleinem Raum demonstrieren die Eriba-Touring Modelle par excellence.



*t*







# Souverän

**T**rotz kompakter Abmessungen müssen Sie bei den Eriba-Touring Modellen nicht auf Komfort verzichten.

Die im Bild dargestellte L-Küche ist sehr geräumig und bietet ausreichend Platz für alle benötigten Utensilien. Alle Vorräte sind sicher untergebracht.

Hier finden Sie alles, was Sie sich auf großen Touren wünschen. Die geräumigen Küchenoberflächen sorgen für ordentlich Stauraum.

Ein großzügiger Kühlschrank, der viel Platz für Ihre Erfrischungen bereithält, zählt ebenfalls zur durchdachten Küchenausstattung.

**D**as Badezimmer im Eriba-Touring liefert den Beweis, dass selbst auf kleinem Raum geräumige Waschräume mit viel Stauraum realisierbar sind, denn Komfort wird hier ganz groß geschrieben. Praktische Ablageflächen, Utensilienschränke und eine effektive Beleuchtung vervollständigen die Ausstattung.

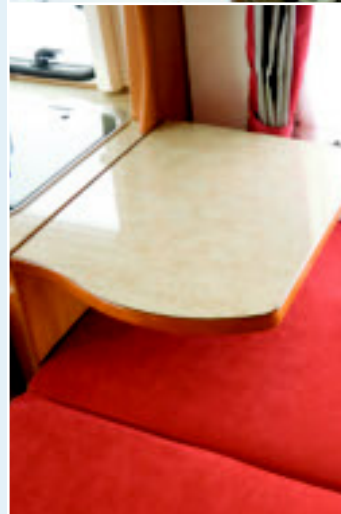

*ch*

*Eriba-Feeling*

*Gefühl*







DESIGNPREIS  
2007

NOMINIERT

Ausgezeichnet mit dem „red dot design award 2006“.

Der Eriba-Feeling ist die moderne Interpretation eines Hubdach-Caravans, der ansprechendes Design mit einem ausgeklügelten Innenraumkonzept vereint. Im Außendesign stehen vier Varianten zur Auswahl: Serienmäßig in dezentem Weiß oder auf Wunsch mit eleganten silberfarbenen Seitenwänden. Wahlweise mit sportlichen Rallye-Streifen kombinierbar.



reddot design award  
winner 2006



*Wohlfühlen*



*Entfallt*



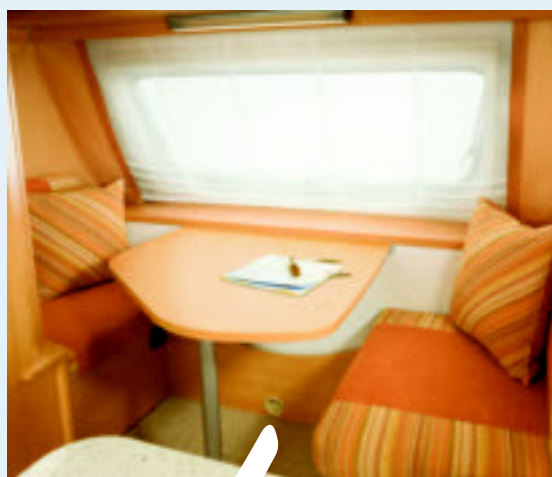

*M*odernes, zeitloses Möbeldesign kombiniert mit einem durchdachten Raumkonzept schafft eine gemütliche Wohnlichkeit.

*E*ine geräumige Küche und eine Rundsitzzgruppe im Heck, die zum Bett umbaubar ist, sind im Eriba-Feeling 430 zu finden. Bettenmaß im Heck: 200 x 198 mm.

*D*ie gemütliche Gegensitzgruppe lädt zum Verweilen ein. Kuschelige Sitzpolster in stilvoller Kombination sorgen für ein harmonisches Wohnumfeld.

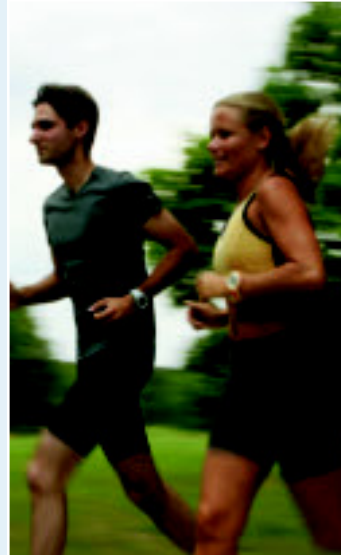





*Genius*



# Funktion



*E*s sind die vielen kleinen Details, in denen sich die Qualität widerspiegelt. Eine Atmosphäre in der alles harmonisch zusammenpasst.

Die Dachstauklappen können bequem geöffnet und beladen werden. Variable Leuchten sind sinnvoll in den Wohnraum integriert. Sie sorgen für behagliches Licht und wohnliche Beleuchtung.



*A*lles, was eine praktische Küche auszeichnet, finden Sie in diesem Küchenblock. Dachstauschränke und Schubladen sind ergonomisch angeordnet und bieten viel Stauraum für Ihre Utensilien. Jedes Detail wurde liebevoll gearbeitet.

Auch im Badezimmer sind viele praktische Detaillösungen zu finden. So wird jedes Baderlebnis, ob Tag oder Nacht, ein erfrischendes Erlebnis.

*W*ahlweise, ohne Aufpreis, ist das neue Holzdekor Milano-Eiche erhältlich. Dieses moderne und angenehm helle Holzdekor verleiht dem Innenraum eine schlichte aber dennoch edle Anmutung. In Kombination mit Cappuccino-farbenen Dachstauklappen entsteht ein tolles Wohnambiente.

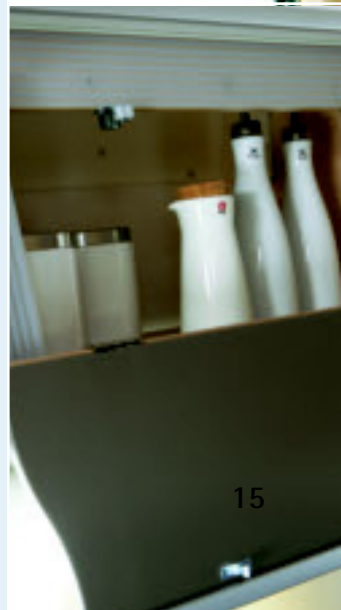

*Eriba-Living*

*Entfalt*





Die Modellbaureihe, die sich besonders durch familienfreundliche Grundrisse auszeichnet. Mit silberfarbenen Seitenwänden und Strukturblech präsentiert sich der Eriba-Living in diesem Modelljahr. Optional sind die Seitenwände sogar in silberfarbenem Glattblech erhältlich.

*Wald*







# *Wahl für*



# Leben



**P**effiges, junges Design mit einer flexiblen Ausstattung. Langlebiger Komfort und familienfreundliche Grundrisse für die gemeinsame Freizeit. Alle Möbel der Eriba-Living Baureihe sind im Holzdekor Ligurische Erle erhältlich.



**D**er neue Grundriss Eriba-Living 440 bietet eine große Küche, ein großzügiges Querbett und eine Gegen-sitzgruppe zum gemeinsamen Verweilen.



**S**ie haben die Wahl: optional zum französischen Bett ist der Eriba-Living 530 auch mit Einzelbetten lieferbar.

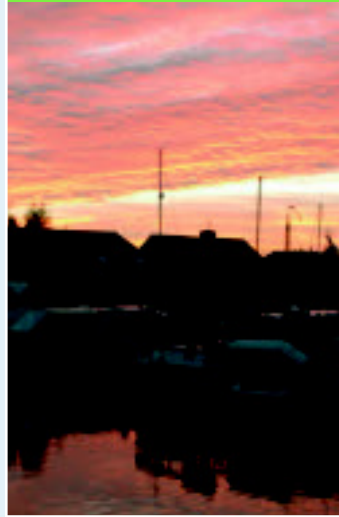

# Leben

# *Wirbel*

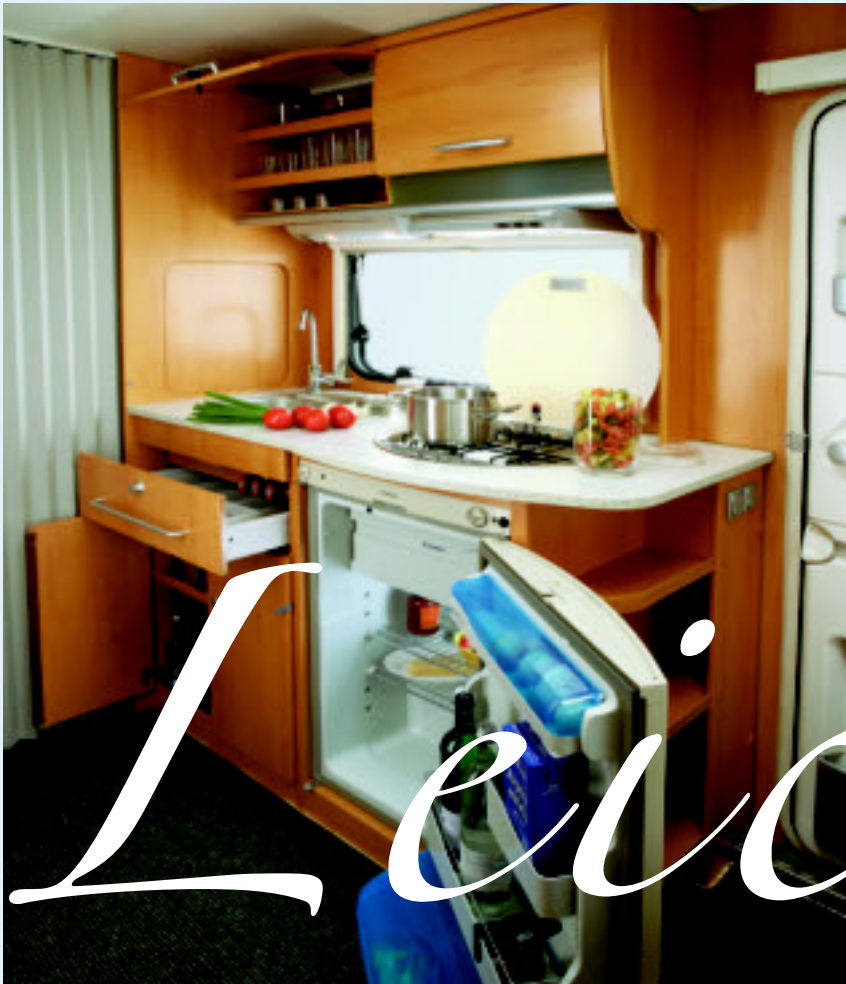

# *Leicht*





*E*in Blick in das Badezimmer des Eriba-Living zeigt Ihnen den formschönen Rundschrank, der das junge, durch Leichtigkeit geprägte Design widerspiegelt.

In den pfiffigen und dekorativen Ablagemöglichkeiten kann alles praktisch verstaut werden.

Viel Platz für die Kleinen findet sich im Kinderwohn- und Schlafbereich.

Das Etagenbett bietet jede Menge Platz zum Spielen oder Ausruhen und ist als Sonderausstattung auch als 3-fach Etagenbett erhältlich.

In den zahlreichen Taschen können Spielsachen oder Bücher sicher untergebracht werden.

*D*ie neue Küche des Eriba-Living 440 ist mit vielen praktischen Unterbringungsmöglichkeiten ausgestattet. Dabei ist sie optimal in den Wohnbereich integriert (weitere Ansicht S. 18 Großaufnahme).

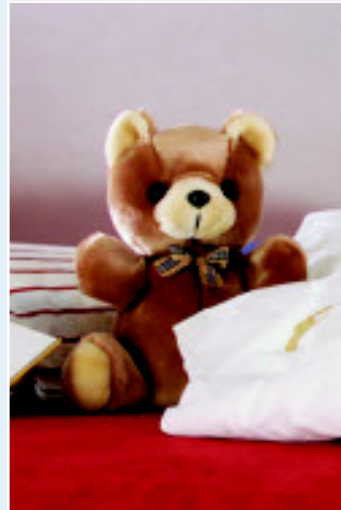

*Eriba-Nova*

# *Dynamis*





Die Premium-Klasse in dynamischer und ästhetischer Erscheinung.

Der Eriba-Nova präsentiert sich in markant souveränem Design mit einer ansprechend runden Außenoptik. Klassische und zugleich frische Eleganz, die alle Wünsche erfüllt. Neu: Optional mit silberfarbenen Seitenwänden.





# Ambien





*ate*





# Stilwelt



# Flair



Die Einzelbetten beim Eriba-Nova 480 sind optional zu einer großen Liegefläche erweiterbar (Sonderausstattung).

Stilwelt Sardegna-schiefer für Individualisten mit gehobenen Ansprüchen. Edle Stoffe und Materialien kreieren eine stilvolle „Wohnwelt“ (großes Bild).





# Design



# Stilsicher



**R**aumkonzepte, die eine harmonische Gemütlichkeit versprechen. Hier verweilt wirklich jeder gerne länger.



**E**ine angenehme Rückzugsmöglichkeit, die nicht nur als Kinderzimmer nutzbar ist. Durch die schräge Anordnung der Etagenbetten entsteht eine besonders großzügige Liegefläche, die das Gesamtbild optisch auflockert.



**P**latzsparend in die Arbeitsplatte eingelassen: das Kochfeld sowie ein großes Spülbecken. So bleibt genügend Arbeitsfläche zum Schneiden oder Ablegen. Das elegante Design der Glasabdeckungen vollendet das Gesamtbild.

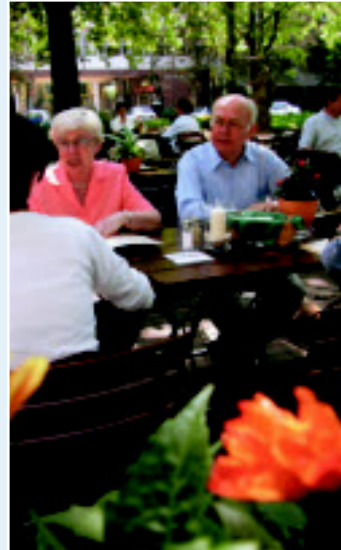
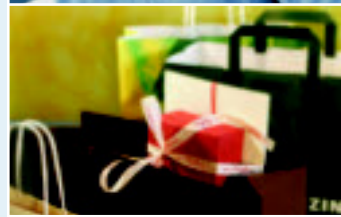
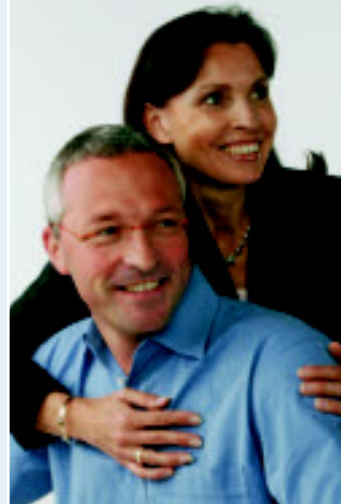



*Gepflegt*

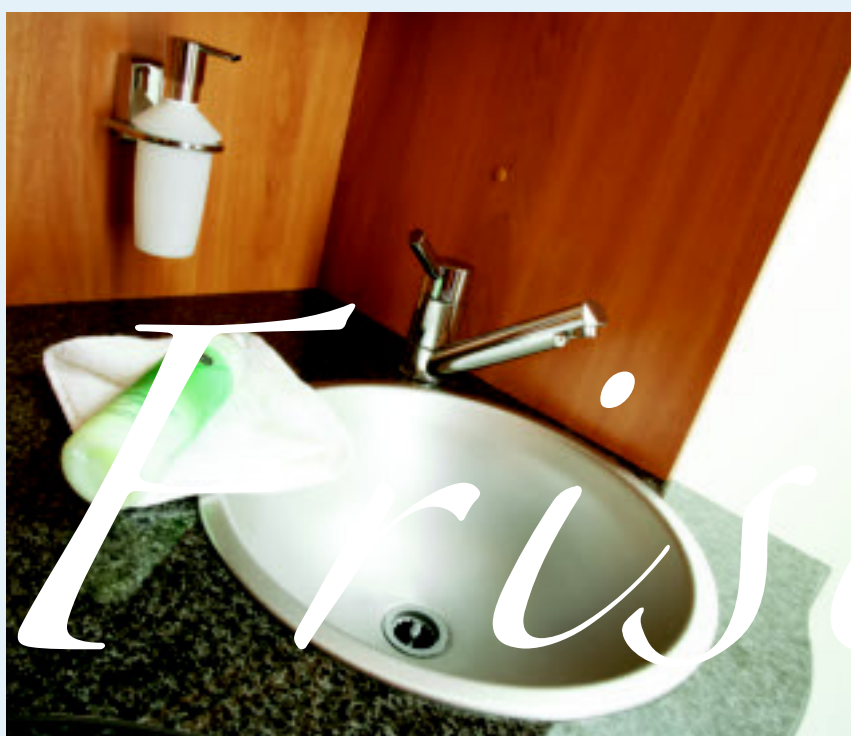

*Frische*





Starten Sie erfrischt in den Tag! Hierfür ist der Sanitärbereich im Eriba-Nova prädestiniert. Viel Raum und noch mehr Komfort zeichnen dieses Badezimmer aus. Der runde Waschtisch in Holz- und Chromanmutung unterstreicht die ansprechende Gestaltung gekonnt.

Ein variables Beleuchtungssystem in Wohn- und Schlafzimmer ist zweckmäßig angeordnet und sorgt für eine gezielte Beleuchtung dort, wo man sie benötigt.

Belüftete und beheizte Schublade: Sehr praktisch und elegant gestaltet ist die leicht laufende, rollengeführte Metallschublade mit Lüftungslöchern. Durch die darunter befindliche Heizung strömt Warmluft durch die Lüftungslöcher im Schubladenboden. Besonders nützlich um feuchte Wäsche zu trocknen bzw. im Winter Handtücher oder Handschuhe zu wärmen.

Jede Menge Stauraum für Ihre kleinen Accessoires im Bad bietet das praktische und formschön gearbeitete Ordnungssystem. Hier findet alles seinen Platz!





*Eriba-Nova S*

*Premier*





Die neue Luxusklasse, die durch exklusives Design und einer Fülle innovativer Ideen Luxus neu definiert.

Die besondere Außenoptik lässt auf einen beeindruckenden Innenraum schließen. Außen präsentiert sich der Eriba-Nova S in edler Optik. Die Seitenwände sind in Silber gehalten. Optional sind die Eriba-Nova S Caravans komplett in Silber erhältlich.

E





# Leidens





# craft







# Zauber









*Траумна*



# Entspannung



**V**iel Zeit zur Entspannung und jederzeit eine schöne Rückzugsmöglichkeit bietet das Schlafzimmer im Eriba-Nova S. Optisches Highlight ist die drehbare TV-Konsole, die in allen Wohnbereichen einen optimalen TV-Genuss ermöglicht.



**D**ie aufwändige Polsterung liefert besten Komfort. Luxuriöse Stoffe in harmonischer Farbgebung schaffen ein besonderes Ambiente.



**F**ormschöne Details in klassischer und exklusiver Anmutung unterstreichen den stilvollen Charakter.

Ein stilistischer Blickfang im Eingangsbereich ist die hochwertig verarbeitete Garderobe.





*Perfektion*



*Eleganz*





*E*ine Raumlösung, die überzeugt. Das ästhetisch und elegant anmutende Badezimmer ist im edlen Holzdekor Noce Bergamo gehalten und sorgt für wahre Sinnesfreuden.

Besonderer Blickfang ist der Waschtisch mit einem Designer-Waschbecken aus Glas, der dem Raum durch seine attraktive Form eine extravagante Note verleiht. Die Ablagefläche aus Holzdekor rundet diese Raumgestaltung ab.

Ausgesprochen schöne Ausstattungsergänzungen sind die integrierten Halter für Seifenspender und Zahnputzbecher. Die große Spiegelfläche sorgt für ein großzügiges Raumgefühl und beste „Sichtverhältnisse“.

*H*ochwertige Chromauszüge, rollengelagerte Schubladen sowie eine Kühl-Gefrier-Kombination gehören in dieser Küche zum serienmäßigen Lieferumfang.

Edel gestaltete Armaturen geben dem Interieur eine ganz besondere Note.

Eine praxisgerechte Ausstattung in einer funktionalen und zugleich beeindruckend gestalteten Küche, in der wahre Genießer zuhause sind. Präzision zeigt sich hier bis ins kleinste Detail.

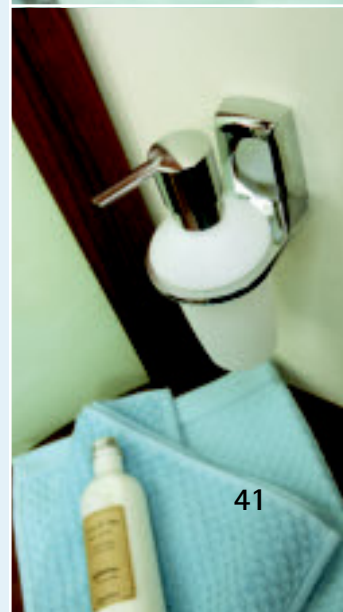



# Technische Details

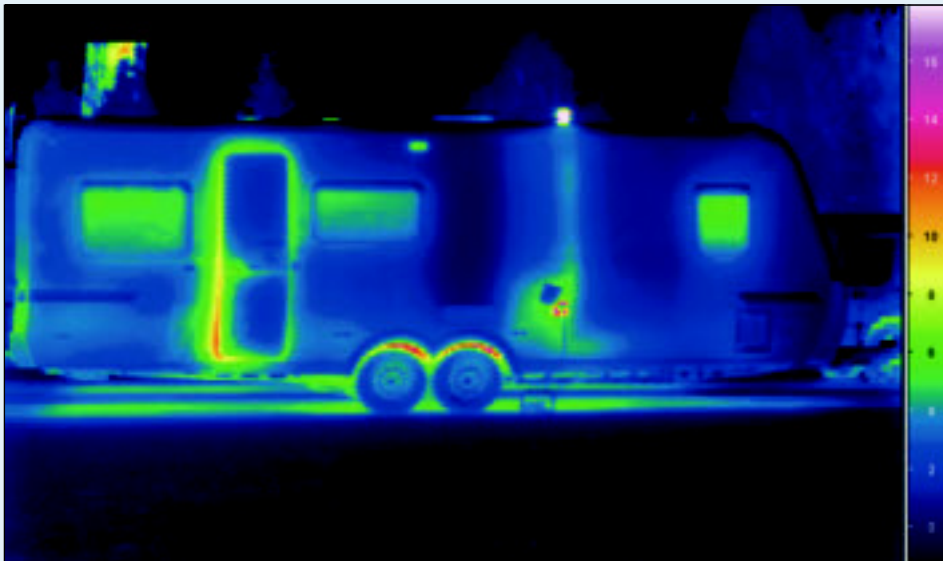

## PUAL-Bauweise

PUAL-Bauweise bei den Modellen Eriba-Feeling, Eriba-Living, Eriba-Nova und Eriba-Nova S. Die hervorragenden Isolationswerte der Wände, Dächer und Fußböden zeigt auch die Top-Bewertung der Zeitschrift „Camping, Cars und Caravans“ (April 06) in der Auswertung „Gute Heizung – hohe Isolationswerte“.

Durch die exzellente Dämmung des PU-Schaumes ist es in „Ihrem HYMER“ im Sommer angenehm kühl und im Winter gemütlich warm temperiert. Sie sparen Energie und können durch den stabilen Aufbau mehr Gewicht zuladen. Außerdem ist das Material UV-beständig, wintertauglich sowie pflegeleicht und durch die hohe Dichtigkeit bleibt es immer trocken.

Dank der PUAL-Bauweise mit ihrem geschlossen-porigen PU-Schaum sind und bleiben HYMER-Fahrzeuge dicht!

Bei Wand-Dach-Verbindungen wird heute überwiegend nicht mehr geschraubt, sondern wie im erfahrenen Flugzeugbau üblich, die HYMER Klebtechnik eingesetzt. Somit erfreuen Sie sich einer besonders langen Nutzungsdauer und profitieren zudem noch von enorm hohem Werterhalt.

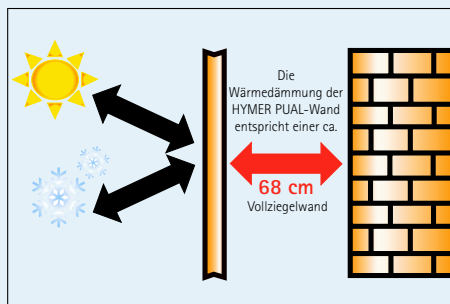

## Klebtechnik

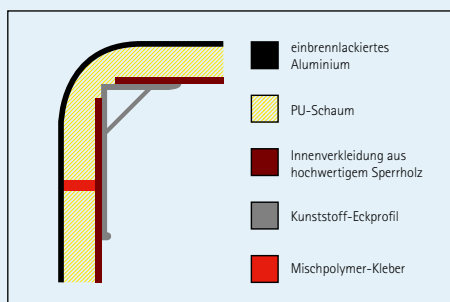

## Touring-Bauweise

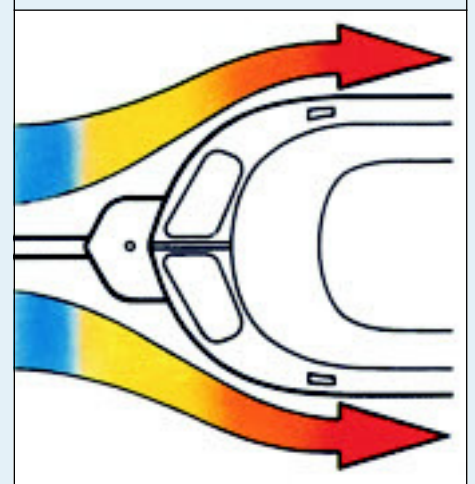

Bewährte Technologie aus dem Hause HYMER sorgt für lange Lebensdauer und stabiles Fahrverhalten Ihres Caravans.

Bei den Eriba-Touring-Modellen sorgt das seit fast 50 Jahren bewährte AERO-System mit dem legendären Stahlrohrrahmen für lange Lebensdauer. Diese leichte, selbsttragende Konstruktion besitzt eine einbrennlackierte Aluminiumaußenhaut und eine Hubdachschale aus GfK. Die Touring-Modelle sind durch die niedrige Gesamthöhe von 1,98 m bis 2,20 m überwiegend garagentauglich.

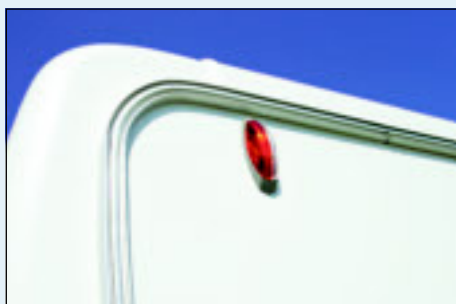

**Doppelte Vorzeltschienen.** Durch die doppelte Vorzeltschiene beim Eriba-Feeling, Eriba-Nova und Eriba-Nova S müssen Dornhalter nicht mehr in die Seitenwand geschraubt werden, sondern können, nach Bedarf, in der Vorzeltleiste verschoben werden.



**Mehr Sicherheit durch AL-KO Trailer Control** (Sonderausstattung). AL-KO ATC greift bei kritischen Pendelbewegungen ein, indem der Caravan gezielt gebremst wird. Vergleichbar mit dem aus der Automobilbranche bekanntem ESP.



**Mehr Sicherheit durch AL-KO AKS.** Damit der kritische Geschwindigkeitsbereich erst gar nicht erreicht wird. Die Sicherheitskupplung AKS ermöglicht eine höhere Geschwindigkeit. Um ca. 20 % wird der kritische Geschwindigkeitsbereich nach oben versetzt.



**Exzellente Möbelverarbeitung.** Handwerkliche Kunst steckt in der Detailverarbeitung der Möbel. Diese sind verleimt, verschraubt und gedübelt. Dieser aufwändige Möbelbau sorgt für höchste Stabilität, lange Lebensdauer und hält höheren Beladungsgewichten stand.



**Federkernmatratzen.** Für erholsamen, gesundheitsfördernden Schlaf sorgen bei allen fest eingebauten Betten die Federkernmatratzen (teilweise Sonderausstattung). Diese bieten optimale, körperunterstützende Eigenschaften. Ausgestattet mit abnehmbarem Bezug.

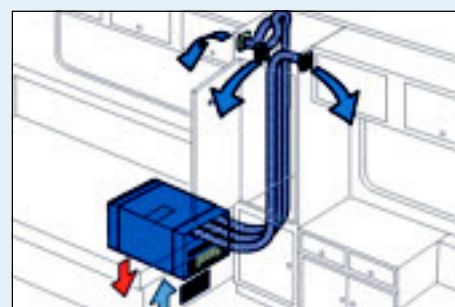

**Innovatives Klimasystem** (Eriba Nova S). Basierend auf dem Klimagerät Truma Saphir Comfort hat HYMER mit dem Klimasystem durch obenliegende, lineare Schlitzauslässe eine gleichmäßige und zugfreie Kaltluftverteilung erzielt.



**Die multifunktionelle Eingangstür.** Lichtes Maß 530 mm. Diese hat eine aufwändige Forminnenverkleidung und pfliffige Ablagemöglichkeiten für Utensilien. Weitere Besonderheiten sind die integrierte Garderobe und das separat zu öffnende Oberteil der Tür.



**Hubdach.** Eingefahren bestehen die Vorteile in der niedrigen Gesamthöhe, die zu einer besseren Aerodynamik führt. Durch Öffnen des Hubdaches wird eine bessere Stehhöhe erreicht. Das Öffnen der Lüftungsvorkehrungen gewährleistet eine gute Frischluftzufuhr.



**Fahrverhalten.** Der Eriba-Feeling hat hervorragende Laufeigenschaften und eine sehr gute Fahrstabilität. Garant dafür ist das niedrige Fahrgestell, welches ausreichende Bodenfreiheit gewährleistet und den damit verbundenen niedrigen Schwerpunkt.



# Eriba-Touring

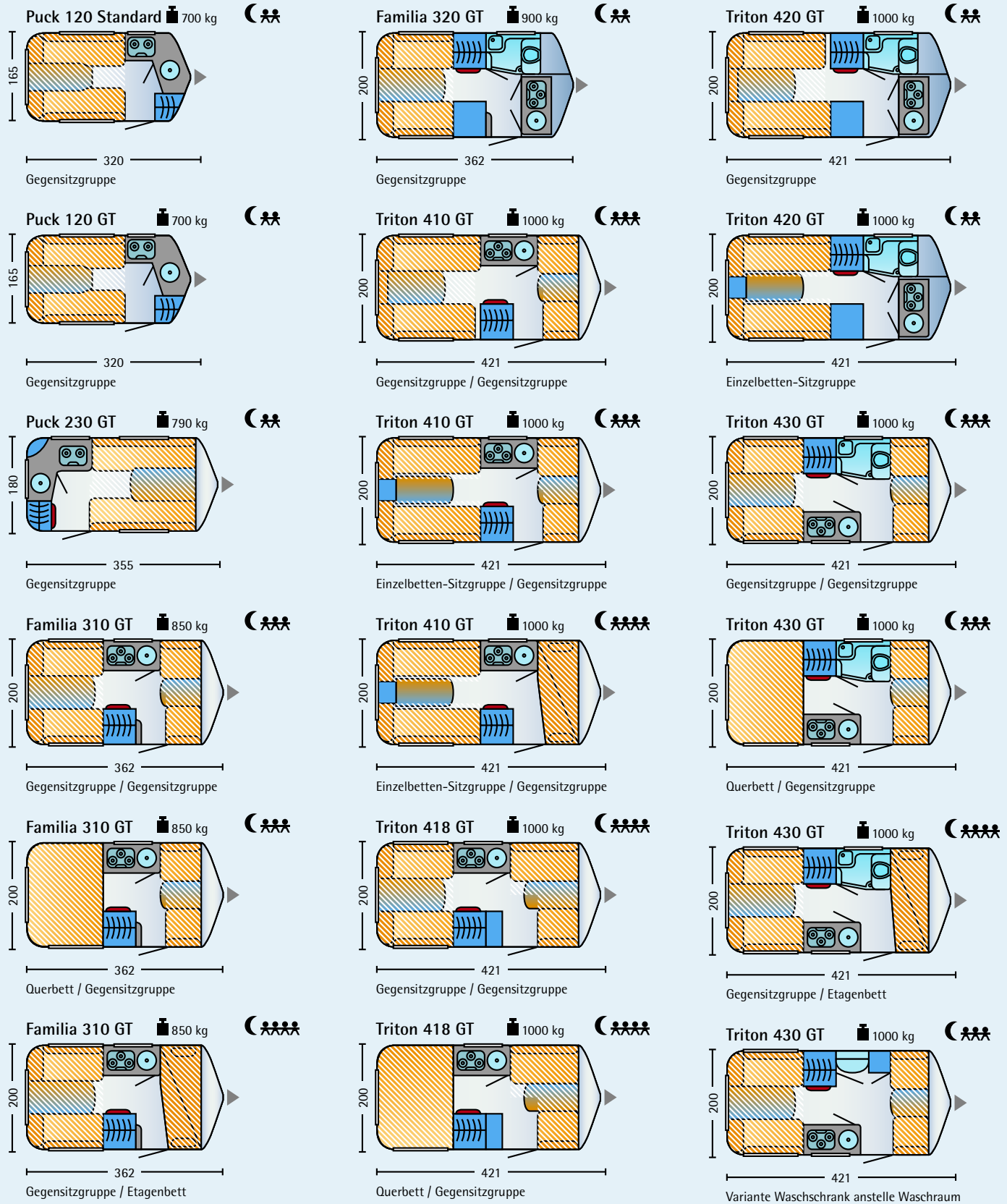

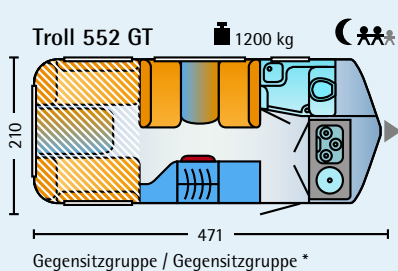
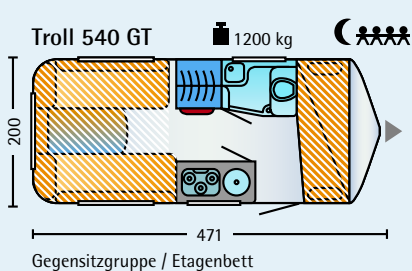
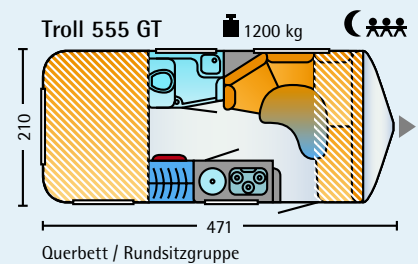
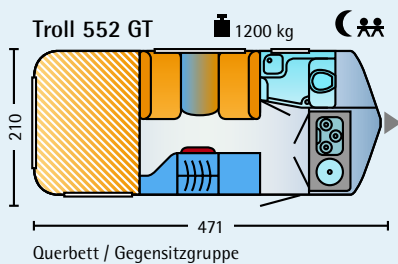
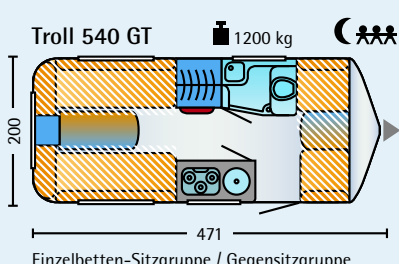
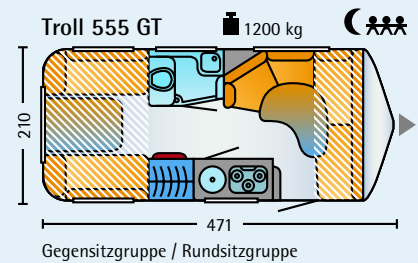
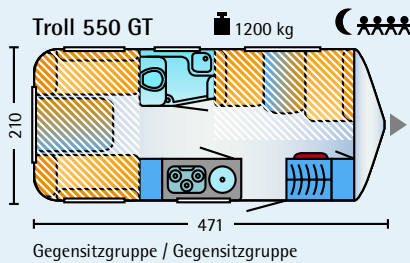
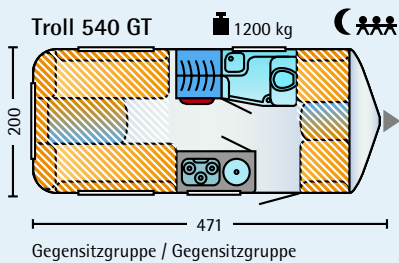
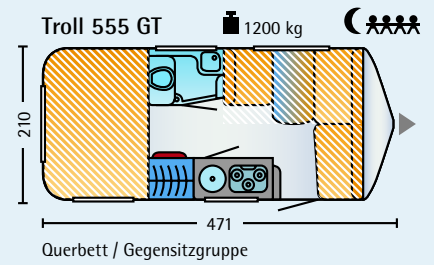
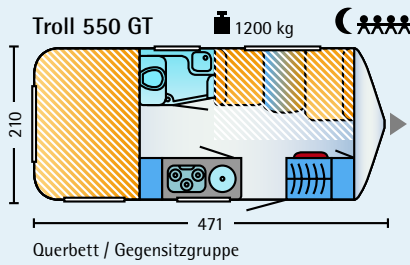
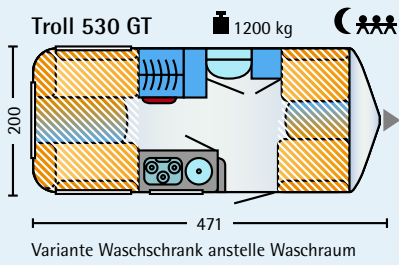
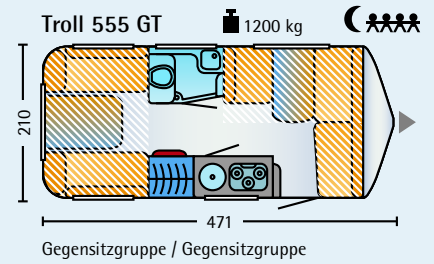
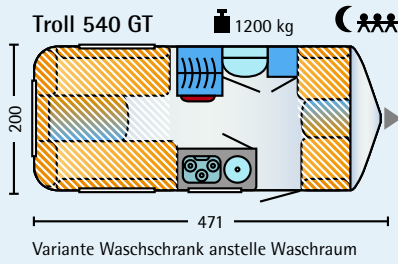
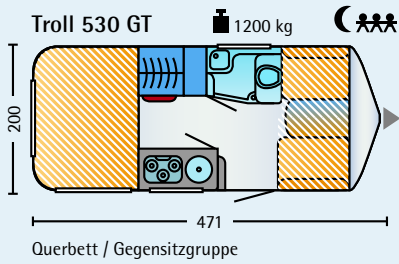
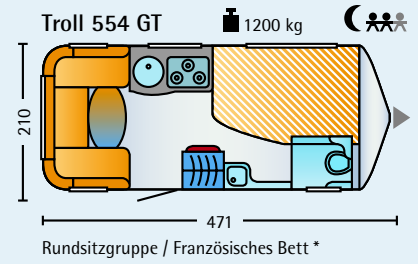
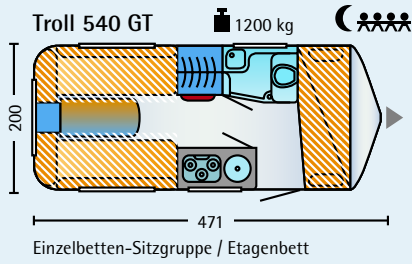
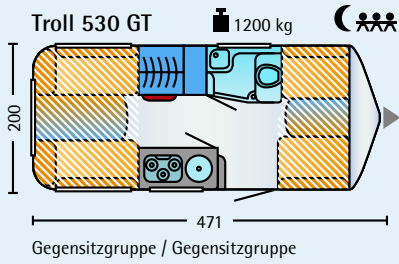

\* Bettenbau gemäß Sonderausstattungsliste möglich, bedeutet ein Schlafplatz mehr

1200 kg Technisch zulässige Gesamtmasse

3 Schlafplätze

471 Aufbauabmessungen in cm außen (ohne Heckanbauten)



# Eriba-Feeling

# Eriba-Living

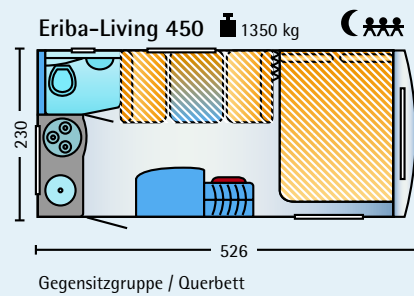
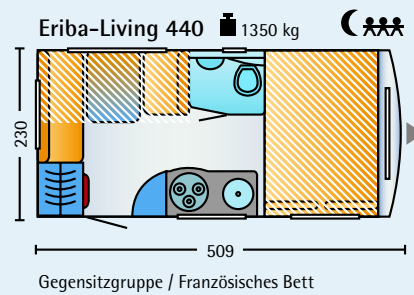
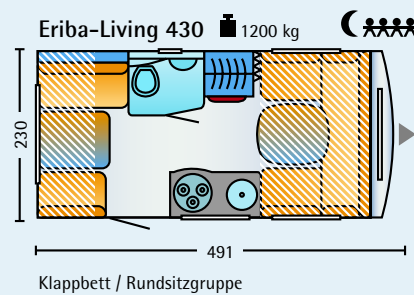
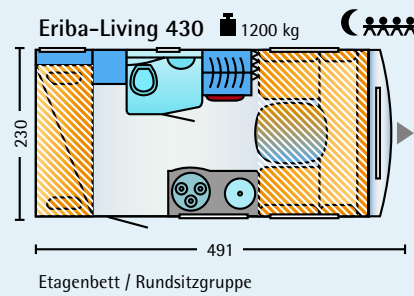
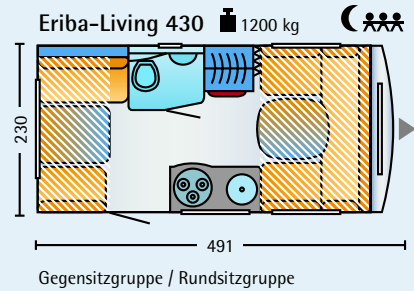
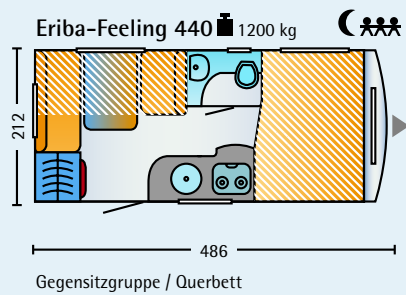
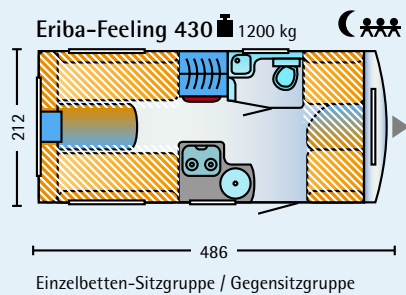
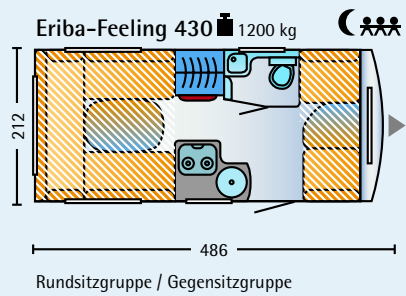
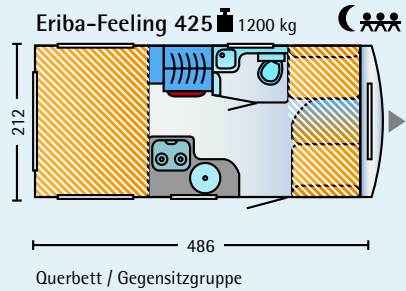

- 1200 kg    Technisch zulässige Gesamtmasse
- Schlafplätze
- 486    Aufbauabmessungen in cm außen (ohne Heckanbauten)

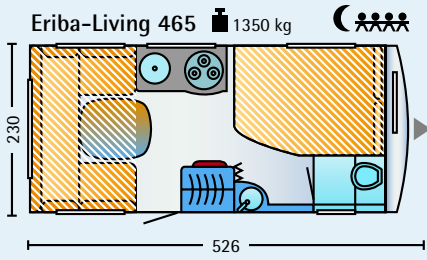

Rundsitzgruppe / Französisches Bett

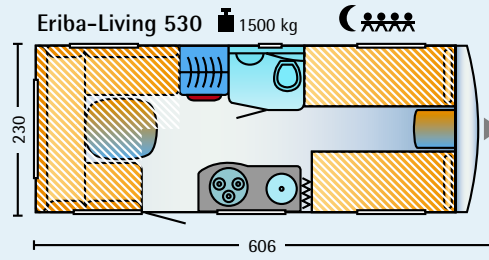

Rundsitzgruppe / Längs-Einzelbetten

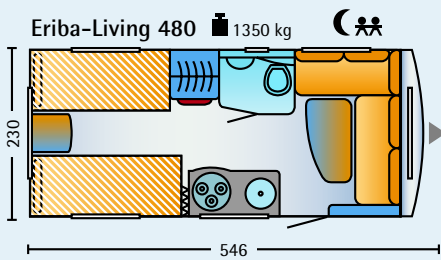

Längs-Einzelbetten / L-Sitzgruppe

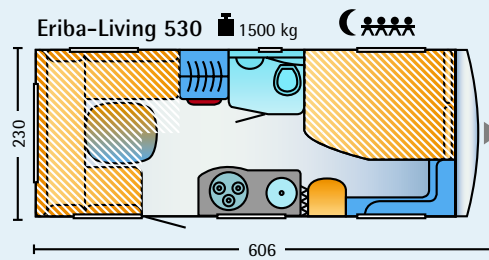

Rundsitzgruppe / Französisches Bett

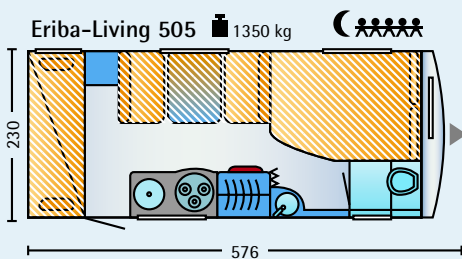

Etagenbett / Gegensitzgruppe / Französisches Bett

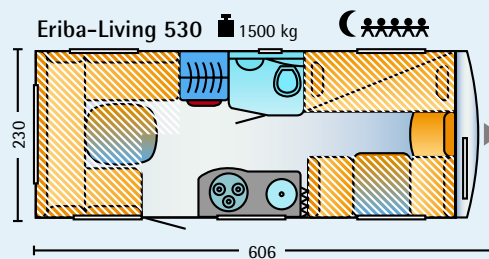

Rundsitzgruppe / Kinderzimmer-Variante

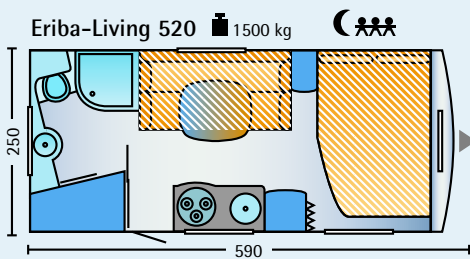

Rundsitzgruppe / Französisches Bett

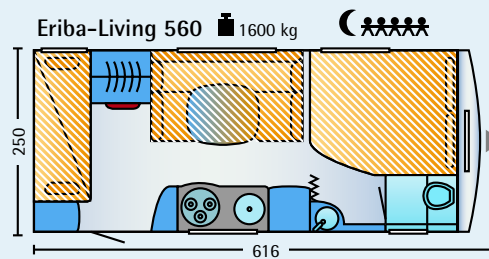

Etagenbett / Rundsitzgruppe / Französisches Bett

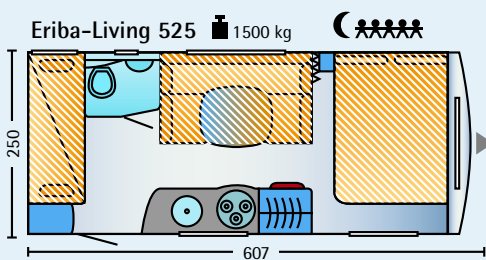

Etagenbett / Rundsitzgruppe / Französisches Bett



# Eriba-Nova

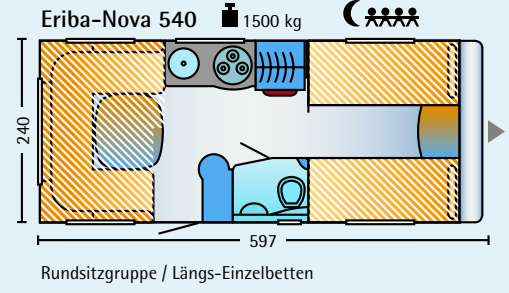
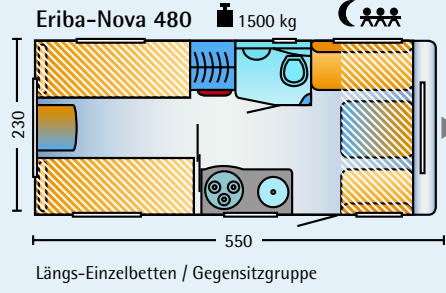
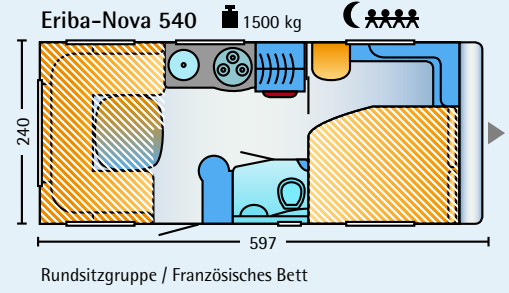
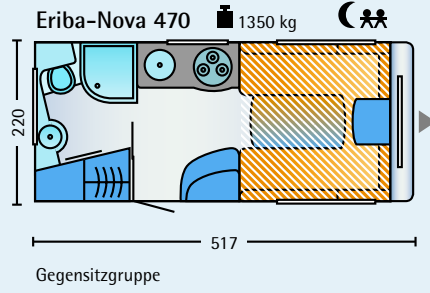
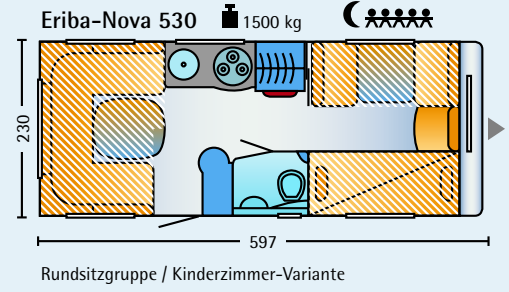
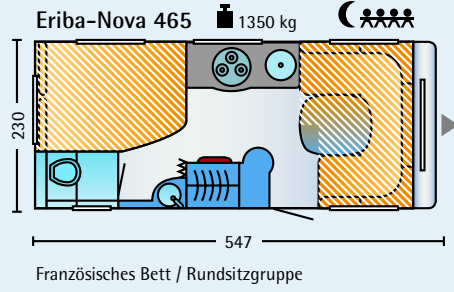
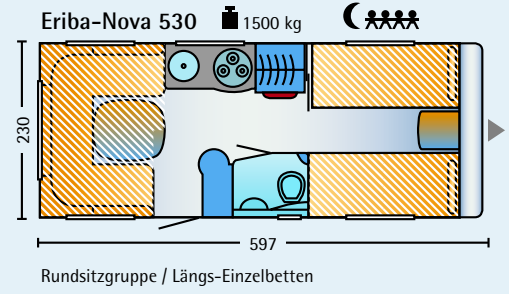
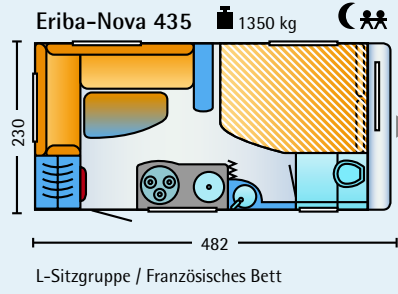
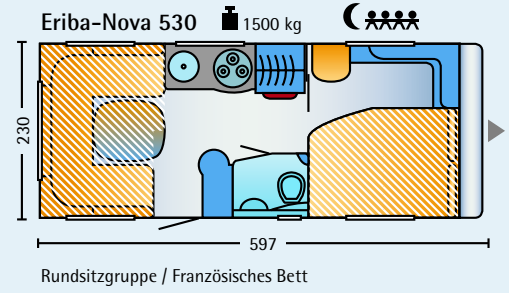
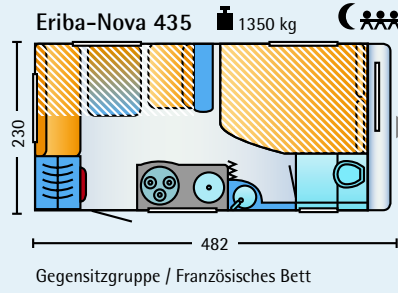
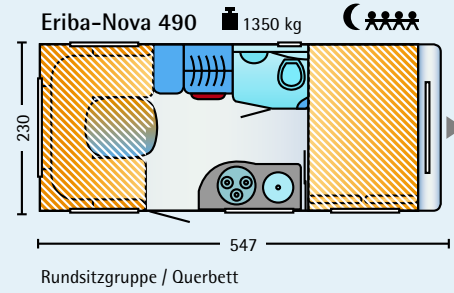
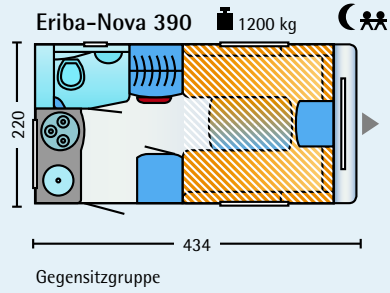

# Eriba-Nova S

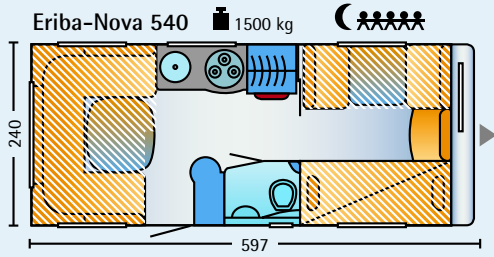

Rundsitzgruppe / Kinderzimmer-Variante

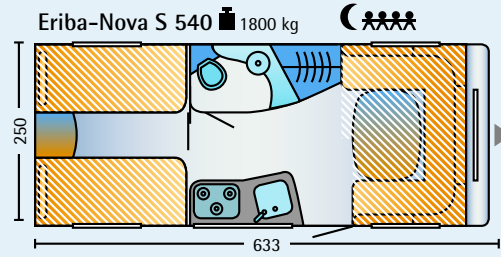

Längs-Einzelbetten / Rundsitzgruppe

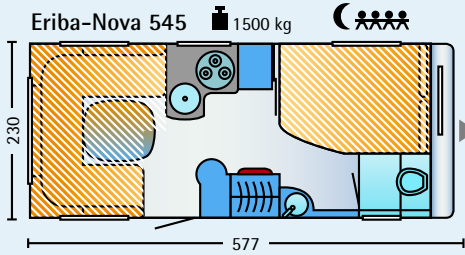

Rundsitzgruppe / Französisches Bett

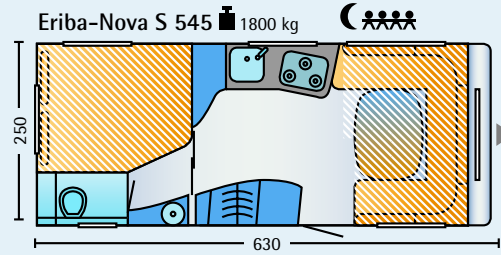

Französisches Bett / Rundsitzgruppe

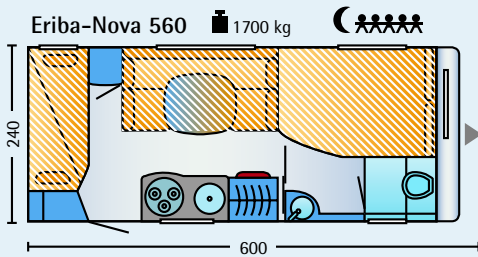

Etagenbett / Rundsitzgruppe / Französisches Bett

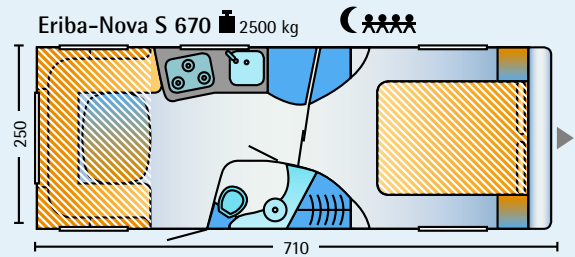

Rundsitzgruppe / Doppelbett

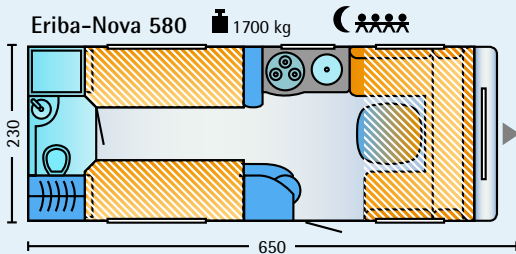

Längs-Einzelbetten / Rundsitzgruppe

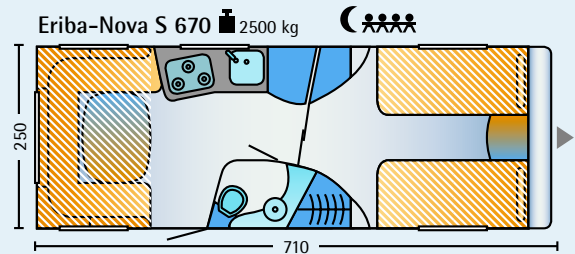

Rundsitzgruppe / Längs-Einzelbetten

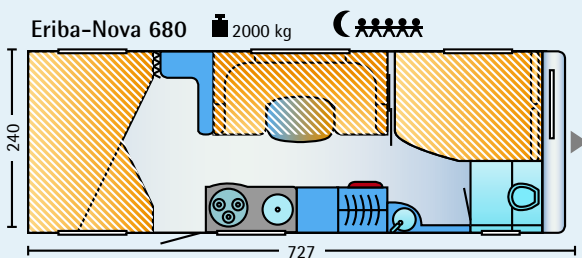

Kinderzimmer / Rundsitzgruppe / Französisches Bett

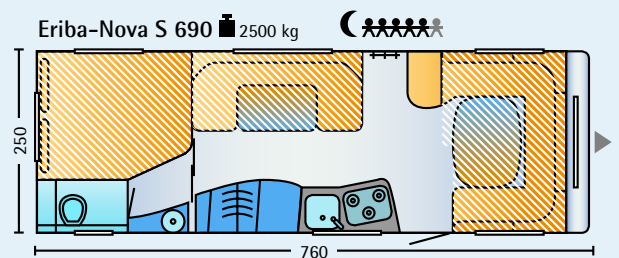

Französisches Bett / Rundsitzgruppe / Rundsitzgruppe \*

\* Bei Variante Klappbett 1 weiterer Schlafplatz

1200 kg Technisch zulässige Gesamtmasse

Schlafplätze

597 Aufbauabmessungen in cm außen (ohne Heckanbauten)



# Polsterstoff- Variationen

Die Stoffkombinationen sind wesentliche Gestaltungsmerkmale Ihres Innenraum-Designs. Durch eine Vielzahl der verfügbaren Polsterstoffe verleihen Sie Ihrem Fahrzeug eine ganz persönliche Note.

Die hochwertigen Polsterstoffe sind aus schützendem, teflonbehandeltem Gewebe hergestellt und in vielen ansprechenden Dessins verfügbar. Teflon weist Flecken auf Öl- und Wasserbasis ab. Durch die Teflon-Behandlung sehen Ihre Polsterstoffe länger aus wie neu, sind pflegeleicht, atmungsaktiv und beständig.

Bitte beachten Sie: In den Schlafbereichen ist anstelle der Polsterstoffe ein sehr hochwertiger Jaquard-Matratzenstoff verarbeitet. Dieser ist atmungsaktiv und neutral zu Ihrer Bettwäsche gehalten. Ausnahme: Schlafbereiche, die in den Wohnbereich integriert sind.



Stockholm

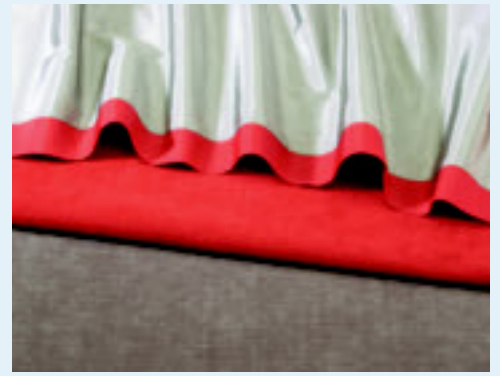

Monza rot

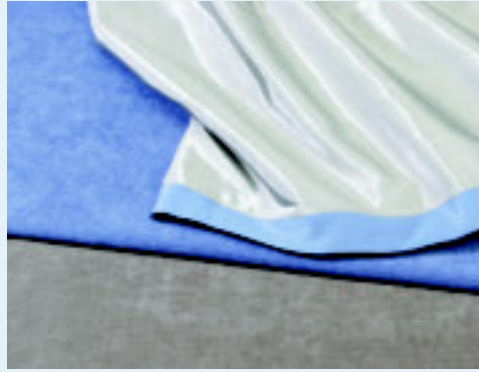

Monza blau

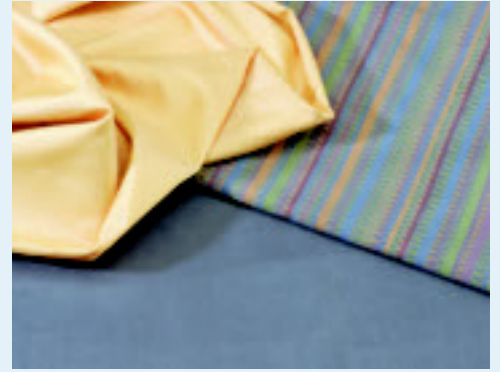

Montana (Karo blau)

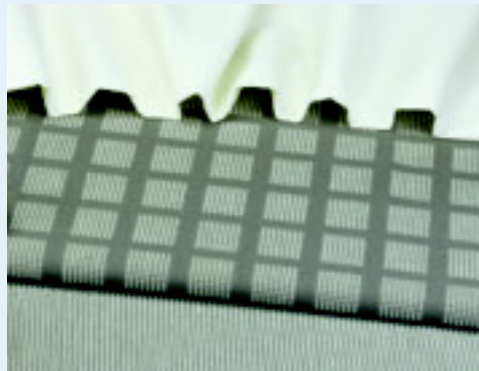

Lyon

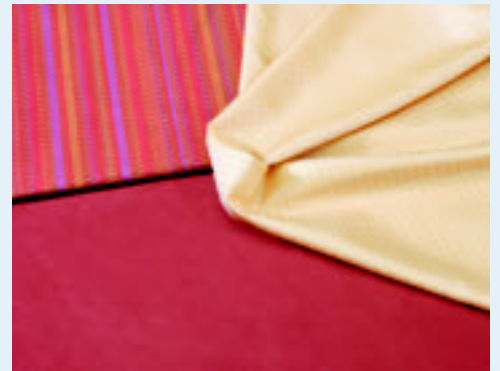

Berlin (Karo rot)

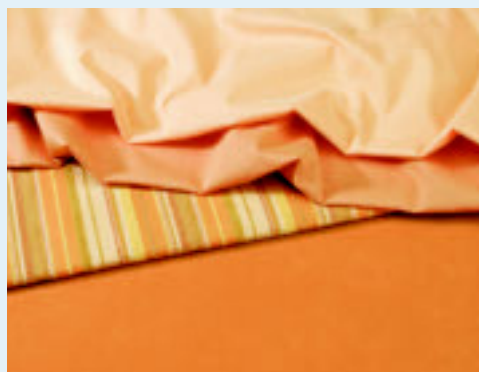

Corsica

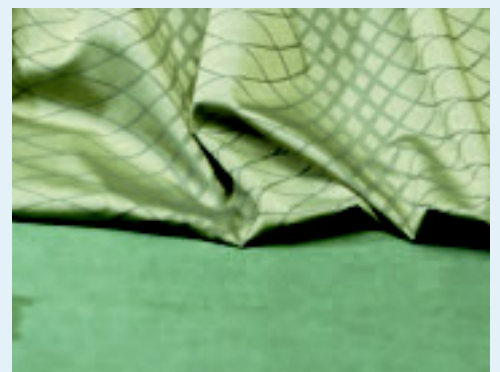

Cambridge



Marbella



Turku



Alaska



Kopenhagen



Barolo



New Oxford



Sardegna-schiefer (nur Eriba-Nova)

## Stilwelt

## Eriba-Nova S Polsterstoffe exklusiv

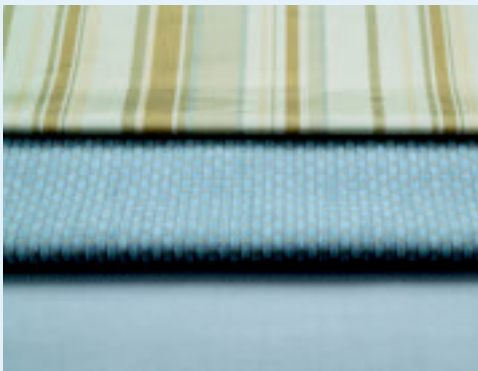

Manhattan



Durban

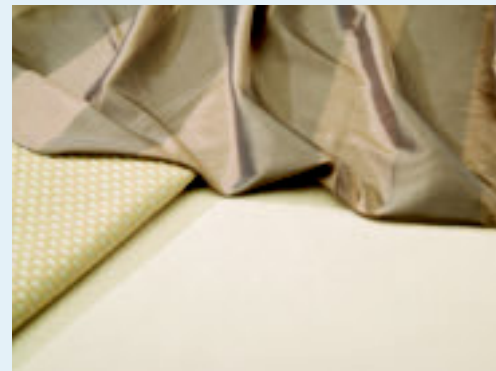

Savannah



Leder Kiesel



Leder Jade



## Hinweis:

Diese Broschüre beinhaltet den Serienstand bei Druckfestlegung. Teilweise sind Sonderausstattungen abgebildet.

Trotz Überprüfung der Inhalte sind Druckfehler nicht ausgeschlossen.

Im Laufe des Modelljahres behalten wir uns vor, Ausstattungsänderungen oder Produktverbesserungen vorzunehmen.

Bitte informieren Sie sich vor Vertragsabschluß bei einem unserer autorisierten HYMER-Handelspartner über den aktuellen Produkt- und Serienstand.

## EG-Richtlinie:

Die EG-Richtlinien 70/156/EWG in Fassung 2001/116/EG und EN 1645-2 sorgen dafür, dass wir uns von den altbekannten Begriffen „Zulässiges Gesamtgewicht“ und „Leergewicht“ verabschieden müssen. Aber nicht nur das. Die neuen Begriffe „Technisch zulässige Gesamtmasse“ und „Masse in fahrbereitem Zustand“ meinen auch inhaltlich etwas anderes. So ist das „Leergewicht“ einfach nicht mehr leer, sondern es bezieht sich auf die Masse mit Gasvorrat, Wasser, etc.. Ihr Vorteil: Sie haben jetzt einen europaweit ordentlich definierten Vergleichsmaßstab, an den sich viele Hersteller halten. Technisch zulässige Gesamtmasse heißt genauso viel wie zulässiges Gesamtgewicht: Masse in fahrbereitem Zustand plus Zuladung. Masse in fahrbereitem Zustand heißt: gewogen mit 100 % gefülltem Gasvorrat, 100 % gefülltem Wassertank und Kabeltrommel. Beachten Sie bitte: Die zulässige Anhängelast des PKW's gemäß Ihrem Kfz-Schein ZB1 (Feld 0.1) bezieht sich grundsätzlich auf das tatsächliche Gewicht Ihres Wohnanhängers und nicht auf das zulässige Gesamtgewicht des Caravans. Wenn Sie z.B. bei Ihrem PKW eine Anhängelast von 1200 kg eingetragen haben, dürfen Sie auch einen Wohnwagen mit höherem zul. Gesamtgewicht ziehen, diesen jedoch nur bis maximal 1200 kg plus zulässige Stützlast beladen.

08/2006/109.750 D

HYMER AKTIENGESELLSCHAFT  
Postfach 1140  
88330 Bad Waldsee  
Telefon 07524/999-0  
Telefax 07524/999-220  
www.hymer.com

  
**Zukunft erfahren**

Die Fahrzeuge sind zum Teil mit Sonderausstattung abgebildet, die in der jeweils gültigen Preisliste enthalten und zu einem Mehrpreis erhältlich ist. Die abgebildete Dekoration ist nicht Teil des HYMER-Lieferumfangs. Die Angaben über Lieferumfang, Aussehen, Leistung, Maße und Gewichte der Fahrzeuge – Abweichungen im Rahmen der Werkstoleranzen (+/- 5% max.) sind möglich und zulässig – entsprechen den zum Zeitpunkt der Drucklegung vorhandenen Kenntnissen und gelten bei Kauf und Zulassung in Deutschland. Sie können sich bis zum Fahrzeugkauf bzw. bis zur Lieferung des Fahrzeugs ändern. Ihr HYMER-Handelspartner wird Sie gerne über etwaige Änderungen und den serienmäßigen Lieferumfang informieren. Copyright by HYMER AG.